

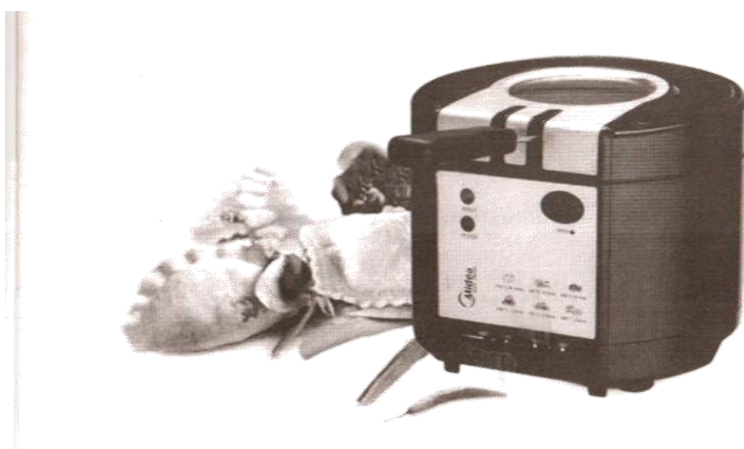

KORISNIČKO UPUTSTVO
MODEL MF-CML12A-1



Friteza Midea MF-CML12A-1

Zahvaljujemo se na kupovini ovog uređaja.

Vjerovatno ste već upoznati sa korišćenjem sličnog uređaja, ali odvojite vremena da pročitate ovo uputstvo - pisano je da vam obezbijedi najlakšu upotrebu.

Sigurnosne informacije

Kako bi osigurali vašu sigurnost i sigurnost ostalih, molimo vas da pročitate uputstvo do kraja prije nego počnete koristiti uređaj.

Sačuvajte ovo uputstvo za dalju upotrebu.

Važne informacije

Pažnja: ovaj uređaj generiše toplotu tokom upotrebe. Mjere predostrožnosti moraju biti uzete u obzir kako bi se smanjio rizik od opekotina, požara i drugog oštećenja imovine uzrokovane dodirima strana ili vrha uređaja tokom upotrebe ili hlađenja.

Pročitajte sledeće instrukcije prije rukovanja:

Uvijek provjerite da li je vaša hrana suva što je više moguće prije prženja

Uvijek provjerite da li su vam ruke suve prije uključivanja uređaja.

Uvijek koristite uređaj na sigurnoj i suvoj površini.

Uvijek ostavite dovoljno prostora iznad uređaja i sa strana radi cirkulacije vazduha. Vodite računa da uređaj ne dodiruje zavjese, tapiserije, krpe za posuđe ili druge zapaljive materijale tokom upotrebe. Opreznost je potrebna kada toplota može izazvati problem - toplotno izolovana površina je neophodna.

Uvijek držite lice i ruke dalje od ivica friteze, s obzirom da se para može pojaviti tokom prženja.

Uvijek isključite uređaj sa napajanja kada ga ne koristite

Uvijek pustite da se uređaj ohladi prije čišćenja i skladištenja.

Uvijek sprovedite redovne provjere uređaja i kabla za napajanje kako ne bi došlo do oštećenja. Ukoliko postoje znaci da je kabl oštećen kompletan uređaj terba biti vraćen u ovlašćeni servis ili kod prodavca kod kog ste kupili uređaj.

Uvijek vratite uređaj nakon kvara, ili ukoliko je oštećen, u korisnički servis ili kod ovlašćenog uvoznika na ispitivanje, popravku ili podešavanje jer je za to potreban poseban alat.

Nikad ne koristite uređaj napolju ili u vlažnim i zadimljenim prostorijama.

Nikad ne koristite uređaj u druge svrhe osim u one za koje je namijenjen. Ovaj uređaj je samo za upotrebu u domaćinstvu.

Nikad ne potapajte kućište, poklopac ili kabl u vodu ili neku drugu tečnost kako bi izbjegli električne nesreće.

Nikad ne koristite oštre, abrazivne, kaustične čistače za čišćenje uređaja.

Nikad ne dozvoljavajte djeci da koriste ovaj uređaj. Strogi nadzor je neophodan kada je uređaj u blizini djece. Držite ga van domašaja djece.

Nikad ne dozvolite da kabl pada preko radne površine ili da dodiruje vruće površine.

Nikad ne koristite produžni kabl sa ovim uređajem.

Nikad ne postavljajte uređaj ispod polica ili visećih elemenata ili u blizini vrućeg gasa ili električnog šporeta gdje može biti u dodiru sa vrućom pećnicom.

Nikad ne dodirujte vruće površine, koristite drške i dugmad.

Nikad ne rukujte bilo kojim uređajem koji ima oštećen kabl za napajanje ili utikač ili ukoliko je uređaj u kvaru ili oštećen.

Nikad ne koristite fritezu bez minimuma ulja u posudi ili sa posudom prepunom ulja.

Nikad ne pokušavajte da pomjerite uređaj, rastavite ga ili očistite ukoliko nije potpuno ohlađen. Isključite, i ostavite da se ulje ohladi. Vruće ulje može da izazove ozbiljne opekotine.

Nikad ne rukujte fritezom bez korpe i drške za korpu

Pažnja: uređaj generiše toplotu tokom upotrebe. Pravilne mjere opreza moraju biti uzete u obzir kako bi se smanjio rizik od opekotina, požara ili drugih oštećenja uzrokovanih dodirima vrućeg kućišta.

Friteza Midea MF-CML12A-1

Pažnja

Nikad ne uključujte fritezu bez ulja. Friteza je opremljena sa unutrašnjim termalnim osiguračem. Ukoliko uključite fritezu bez ulja ovaj osigurač će pući i friteza se mora vratiti u radnju u kojoj ste je kupili.

Karakteristike

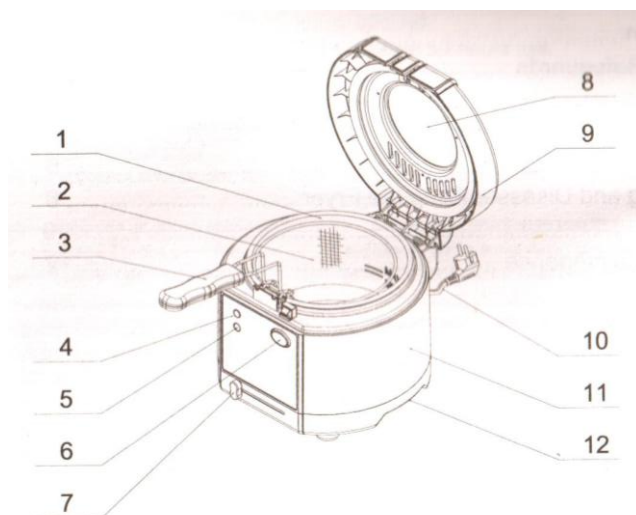

1. Zdjela
2. Korpa za prženje
3. Drška hladna na dodir
4. Indikator za rad
5. Indikator za toplotu
6. Dugme za otvaranje poklopca
7. Promjenljiva kontrola temperature
8. Prozor
9. Poklopac
10. Kabl za napajanje
11. Kućište
12. Drške

Model	MF-CML12A-1
Snaga	220-240V/50Hz 1000-2000W
Kapacitet	1,2l
Kapacitet korpe	400g

Friteza Midea MF-CML12A-1

Upotreba

Raspakujte fritezu

Pažljivo izvadite uređaj iz pakovanja. Sačuvajte pakovanje dok se ne uvjerite da uređaj radi pravilno. Sačuvajte korisničko uputstvo za dalju upotrebu.

Provjerite da li ste uklonili sve ostatke od pakovanja. Da otvorite poklopac pritisnite dugme za otvaranje koje se nalazi na prednjoj strani friteze.

Čišćenje

Prije prve upotrebe friteze:

Vodite računa da je friteza isključena i diskonektovana sa napajanja

Ne potapajte ni jedan dio kućišta, prekidač ili kabl za napajanje u vodu ili bilo koju drugu tečnost

Ne koristite abrazive, hemikalije ili čistače za pećnice.

Nakon raspakivanja, operite korpu i dršku u toploj vodi sa tečnošću. Isperite i posušite.

Koristeći blagi rastvor tečnosti prebrišite spoljašnost i unutrašnjost kućišta, i isperite sa vlažnom krpom. Posušite temeljno.

Postavljanje friteze za upotrebu

Vodite računa da je uređaj isključen i diskonektovan sa napajanja prije postavljanja.

Postavite fritezu na suhu, ravnu, sigurnu i toplotno otpornu površinu.

Ne postavljajte fritezu ispod polica ili visećih elemenata, i postavite je dalje od zavjesa, tapiserija ili drugih zapaljivih materijala i nikad je ne pokrivate. Osim mogućeg rizika od požara para koja se javlja tokom prženja može oštetiti sve iznad nje.

Ostavite prazan prostor od najmanje 50mm sa svake strane friteze i držite je dalje od ivica radne površine.

Ne postavljajte fritezu ili glavni kabl u blizini ostalih elemenata za kuvanje i grijanje jer spoljna toplota može oštetiti uređaj.

Postavite fritezu blizu utičnice. Vodite računa da kabl za napajanje ne visi sa radne površine ili da je postavljen negdje gdje može da se zapne za njega.

Obezbijedite adekvatnu ventilaciju kada koristite fritezu.

Punjenje friteze uljem

Vodite računa da je friteza isključena i diskonektovana sa napajanja prije punjenja uljem.

Preporučujemo da koristite kvalitetno ulje u fritezi.

Uvijek koristite suncokretovo ulje, biljno ulje ili kukuruzno ulje. Nikad ne koristite čvrste masti, maslinovo ulje ili ulje sa visokim sadržajem vode.

Ne koristite maslac ili margarin.

Ukoliko koristite ulje koje je već bilo korišćeno, provjerite stanje ulja i zamijenite ga ukoliko je otrebno. Ulje treba da se mijenja nakon 8-10 upotreba ili po želji. Ne miješajte različite vrste ulja.

Sa otvorenim poklopcem i izvađenom korpom sipajte ulje u fritezu. Vodite računa da ne dodate manje od minimalnog kapaciteta ili više od maksimalnog. Oba su označena sa unutrašnje strane zdjele.

Manje ulja ili previše ulja u fritezi može izazvati ovrede i oštećenja.

Koristite kuhinjski ubrus kako bi obrisali ulje sa unutrašnjosti prozora kako bi spriječili stvaranje kondenzacije.

Friteza Midea MF-CML12A-1

Minimum/maksimum ulja

Maksimalni kapacitet 1,2l

Minimalni kapacitet 1l

Maksimalni kapacitet hrane 0,4kg

Manje ulja ili previše ulja u fritezi može izazvati povrede i oštećenja.

Nikad ne uključujte fritezu bez ulja. Friteza je opremljena sa unutrašnjim termalnim osiguračem. Ukoliko uključite fritezu bez ulja ovaj osigurač će pući i friteza se mora vratiti u radnju u kojoj ste je kupili.

Dodaci

Odaberite dodatke pažljivo. Ne koristite dodatke koji se mogu otopiti (npr plastika)

Vodite računa kada koristite metalne dodatke da ne bi oštetili zdjelu. Dodaci sa metalnim drškama mogu postati vrući, koristite rukavice ili dodatke sa toplotno izolovanim drškama.

Nisu prikladni za upotrebu: drveni ili plastični toplotno neotporni dodaci, noževi ili oštri dodaci.

Pripremanje hrane

Nikad ne dosipajte vodu u ulje. Kad je ulje na visokoj temperaturi dodavanje vode može uzrokovati požar.

Pripremite hranu i nek bude spremna prije nego počnete sa prženjem.

Dijelovi hrane koji se prže zajedn trebaju da budu iste veličine i debljine.

Pržite jednu vrste hrane istovremeno.

Hrana treba biti suva što je više moguće kako bi smanjili količinu vode koja dospijeva u ulje, i količinu ulja koju hrana upija prilikom priženja, a samim tim će i hrana biti hrskava.

Posušite čips sa kuhinjskim ubrusima.

Sva ostala hrana treba biti uvaljana u brašno, hljebne mrvice ili margarin. Ukoliko koristite začinjeno brašno ne dodajte so jer će to kontaminirati ulje i može uticati na površinu posude.

Ne pržite previše hrane odjednom. Previše hrane smanjuje temperaturu ulja, što može učiniti da hrana bude vlažna umjesto hrskava.

Sklapanje/rastavljanje friteze

Skidanje poklopca

Otvorite poklopac pritiskom na dugme, nalazi se na prednjoj strani friteze.

Da bi skinuli poklopac, držite kućište sa jednom rukom a sa drugom povucite poklopac ka gore i odvojite ga od friteze.

Da bi vratili poklopac na mjesto, spustite poklopac na uspravnu poziciju u slotove na zadnjoj strani friteze. Pritisnite poklopac ka dolje dok se poklopac ne uklopi na mjesto.

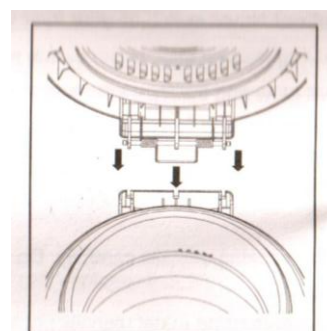

Friteza Midea MF-CML12A-1

Postavljanje korpe

Uvijek vodite računa da korpa i drška korpe budu postavljeni pravilno kada spuštate ili vadite korpu.

Povežite dršku sa korpom pritiskom na žicu, na kraju drške, kroz držač na unutrašnjoj strani korpe.

Rotirajte dršku korpe, zakačivši je za držač s unutrašnje strane korpe.

Provjerite da li su korpa i drška pravilno postavljeni

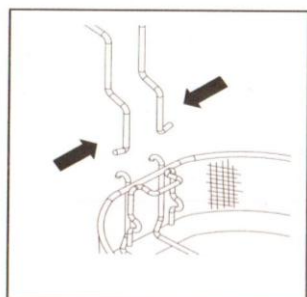

Fig.2

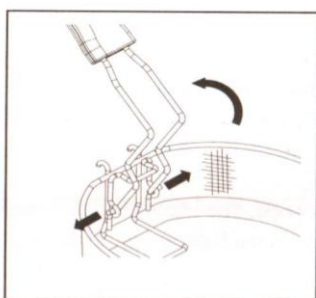

Fig.3

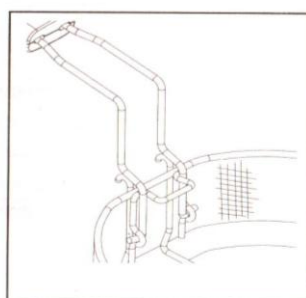

Fig.4

Priprema

Vodite računa da je friteza isključena i diskonektovana sa napajanja.

Izvadite korpu prije zagrijavanja friteze.

Podignite poklopac i provjerite da li imate dovoljnu količinu ulja u zdjeli

Zatvorite poklopac.

Prije uključivanja friteze podesite varijabilnu temperaturu na minimalno podešavanje pomijeranjem dugmeta na lijevo.

Ne uključujte uređaj prije nego budete spremni da pržite hranu.

Uključivanje

Nikad ne uključujte fritezu bez ulja. Friteza je opremljena sa unutrašnjim termalnim osiguračem. Ukoliko uključite fritezu bez ulja ovaj osigurač će pući i friteza se mora vratiti u radnju u kojoj ste je kupili.

Da bi uključili fritezu, povežite je prvo na napajanje.

Podesite željenu temperaturu koristeći dugme. Indikator za grijanje će se uključiti i ulje će početi da se zagrijeva.

Kada se dostigne željena temperatura indikatora toplotu će postati zelen i tada je friteza spremna za prženje.

Uvijek sačekajte da se ulje zagrije (kad indikator postane zelen) prije dodavanja hrane.

Zeleno svjetlo će se povremeno paliti i gasiti s obzirom da termostat održava temperaturu ulja.

Friteza Midea MF-CML12A-1

Prženje

Odmaknite se malo od friteze jer može da se javi velika količina pare, i otvorite poklopac. Kad je poklopac otvoren tokom rada, vodite računa da može doći do prskanja ulja.

Povežite dršku na korpu

Postavite korpu u podignut položaj unutar friteze (iznad ulja) tako što ćete zakačiti spoljašnjost korpe na ivicu zdjele

Dodajte željenu količinu hrane u korpu. Ne stavljajte veću količinu hrane u korpu. Ukoliko vam ispadne hrana u vruće ulje sačekajte dok se ispeče i dok se ulje ne ohladi potpuno prije sklanjanja dodataka.

Ulje treba da prekrije hranu u potpunosti

Nikad ne bacajte hranu u vruće ulje.

Zatvorite poklopac.

Koristeći dršku korpe otkočite korpu i polako je spustite u ulje.

Ispržite hranu - spoljašnjost može izgledati pečena ali unutrašnjost nije. Uvijek pratite vrijeme prženja.

Friteza može dostići visoke temperature kada je uključena. Vodite računa kada ste blizu friteze. Nikako nemojte doći u kontakt sa uljem. Uvijek držite lice i ruke dalje od pare koja se diže iz friteze.

Budite izuzetno pažljivi da ne ostavite fritezu da radi duži vremenski period. Ne zaboravite da isključite fritezu kada je ne koristite duže vremena.

Kada je poklopac otvoren tokom rada čuvajte se od prskanja vrućeg ulja jer može izazvati opekotine

Kada je hrana pržena podignite korpu i sačekajte da se ulje ocijedi.

Izvadite korpu iz friteze i servirajte hranu. Uvijek upijte višak ulja sa kuhinjskim ubrusima.

Vratite korpu u fritezu

Uvijek koristite dršku korpe za držanje i nošenje. Korpa je sama po sebi vruća nakon dužeg prženja.

Uvijek budite oprezni u blizini vrućeg ulja i hrane. Ulje može da vas opeče.

Nakon upotrebe

Nikad ne pomjerajte fritezu dok se potpuno ne ohladi.

Kada završite sa prženjem isključite fritezu sa glavnog napajanja. Indikatori će se ugasi.

Ostavite fritezu da se ohladi (otprilike oko 2-3h)

Sigurnosni prekid kola

Nikad ne uključujte fritezu bez ulja. Friteza je opremljena sa unutrašnjim termalnim osiguračem. Ukoliko uključite fritezu bez ulja ovaj osigurač će pući i friteza se mora vratiti u radnju u kojoj ste je kupili.

Friteza Midea MF-CML12A-1

Čišćenje i održavanje

Vodite računa da su friteza i ulje hladni prije čišćenja
Vodite računa da je friteza isključena i diskonektovana sa glavnog napajanja prije čišćenja
Ne potapajte ni jedan dio friteze u vodu i druge tečnosti
Ne koristite abrazive i hemikalije ili čistače za pećnicu.
Samo korpa i drška za korpu mogu da se peru u mašini za suđe.

Čišćenje korpe za prženje

Otvorite poklopac, podignite korpu i sačekajte da se ulje iscijedi
Izvadite korpu i operite je u toploj vodi sa rastvorom tečnosti. Osušite je potpuno. Dodatno operite korpu i dršku u gornjoj polici u mašini za suđe.

Pražnjenje ulja

Biće vam potrebna posuda od najmanje 80ml i lijevak
Otvorite i skinite poklopac.
Podignite korpu iz ulja i sačekajte da se ulje iscijedi.
Koristeći obje ruke pažljivo podignite korpu za držače
Pažljivo sipajte ulje iz friteze u posudu.
Kada ispraznite ulje vratite fritezu u prvobitni položaj
Postavite poklopac nazad.

Filtriranje i odlaganje korišćenog ulja

Ulje treba biti filtrirano i zamijenjeno nakon 8-10 prženja
Filtrirajte hladno ulje kroz tanku cjediljku i ostavite ga u zatvorenoj posudi.
S obzirom da ulje upija mirise hrane označite posudu sa uljem tako što ćete napisati koju hranu ste pržili u njemu
Kada mijenjate ulje nikad ne miješajte dvije različite vrste ulja
Uvijek koristite vrstu ulja koja je preporučena za upotrebu u fritezi. Uvijek koristite kvalitetno ulje.

Čišćenje kućišta i zdjele

Vodite računa da su ulje i friteza hladne prije čišćenja
Vodite računa da je friteza isključena i diskonektovana sa napajanja prije čišćenja.
Prije čišćenja poklopac, korpa i ulje ne smiju biti u fritezi.
Operite zdjelu sa toplom vodom i malo tečnosti.
Ukoliko postoje teža zaprljanja napunite zdjelu sa 2/3 vruće vode sa malo tečnosti, a zatim očistite sa najlonskom četkom sve dok ne odstranite mrlje. Ne koristite abrazivna sredstva za čišćenje jer to može oštetiti površinu.
Zdjela ima nelijepljivu površinu. Ona mora biti pažljivo očišćena kako bi se izbjegla oštećenja površine.
Nakon čišćenja uklonite sve tragove tečnosti za suđe sa vlažnom krpom a zatim posušite.
Ne potapajte ni jedan dio friteze u vodu ili druge tečnosti.
Ukoliko kabl za napajanje postane mokar prebrišite ga sa kuhinjskim ubrusom i ostavite da se ohladi.

Friteza Midea MF-CML12A-1

Razdvajanje i čišćenje posude

Posuda se nalazi na zadnjoj strani friteze i koristi se za skupljanje kondenzacije.

Da bi je izvadili, povucite nazad koristeći dršku.

Ispraznite posudu i isperite u toploj vodi sa malo tečnosti.

Isperite i posušite.

Vratite posudu na mjesto, vodeći računa o ispravnoj poziciji.

Uvijek provjerite posudu prije svake upotrebe.

